

Информационен лист | Номер на артикул: 2001-1411/1000-410

Компонентна клема; 4-проводн.; с диод 1N4007; анод, лява страна; за
DIN шина 35 x 15 и 35 x 7.5; 1,5 mm²; Push-in CAGE CLAMP®; 1,50 mm²; сив

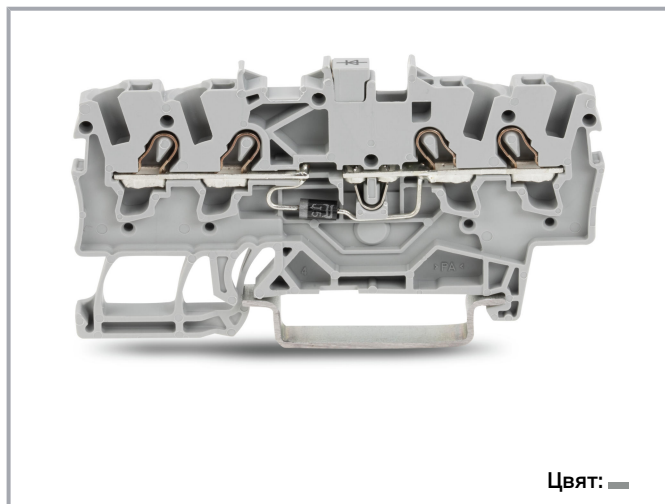

www.wago.com/2001-1411/1000-410



Цвят: —

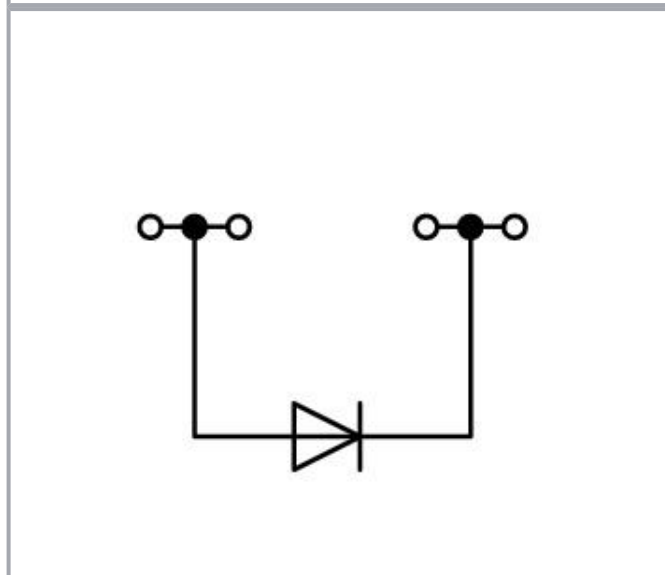
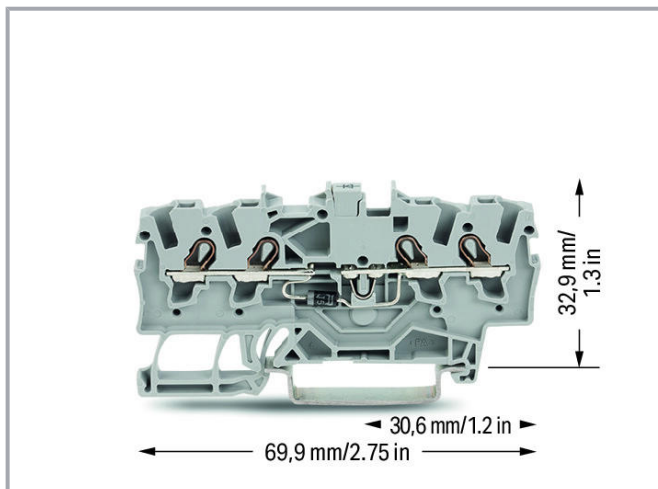

Данни

Electrical data

Nominal voltage	250 V
Reverse voltage	1 000 V

Подлежи на промяна. Моля, обърнете внимание и на допълнителната документация на продукта!

ВАГО България ООД
Бизнес център Сердика
Бул."Акад. Иван Гешов" 2Е | Сграда 1, ет. 4, офис 417 | 1330 София
Тел.: +359 2 489 46 09 | Тел.: +359 2 489 46 10
Имейл: sales.bg@wago.com

Имате ли въпроси относно нашите продукти?
Винаги ще се радваме да получим вашето обаждане на +359 2 489 46 09.



Ratings per IEC/EN

Ratings per	IEC/EN 60947-7-1
Rated current	0,5 A

Ratings per UL

Approvals per	UL 1059
Rated voltage UL (Use Group B)	600 V
Rated current UL (Use Group B)	15 A
Rated voltage UL (Use Group C)	600 V
Rated current UL (Use Group C)	15 A

Connection data

Total number of connection points	4
Total number of potentials	1
Number of levels	1
Number of jumper slots	1

Connection 1

Connection technology	Push-in CAGE CLAMP®
Actuation type	Push-in Operating tool
Connectable conductor materials	Copper
Nominal cross-section	1,5 mm ²
Solid conductor	0,25 ... 2,5 mm ² / 22 ... 14 AWG
Solid conductor; push-in termination	0,75 ... 2,5 mm ² / 18 ... 14 AWG
Fine-stranded conductor	0,25 ... 2,5 mm ² / 22 ... 14 AWG
Fine-stranded conductor; with insulated ferrule	0,25 ... 1,5 mm ² / 22 ... 16 AWG
Fine-stranded conductor; with ferrule; push-in termination	0,75 ... 1,5 mm ² / 18 ... 16 AWG
Note (conductor cross-section)	Depending on the conductor characteristic, a conductor with a smaller cross-section can also be inserted via push-in termination.
Strip length	9 ... 11 mm / 0.35 ... 0.43 inch
Wiring direction	Front-entry wiring

Physical data

Width	4,2 mm / 0.165 inch
Height	69,9 mm / 2.752 inch

Подлежи на промяна. Моля, обърнете внимание и на допълнителната документация на продукта!

ВАГО България ООД
 Бизнес център Сердика
 Бул."Акад. Иван Гешов" 2Е | Сграда 1, ет. 4, офис 417 | 1330 София
 Тел.: +359 2 489 46 09 | Тел.: +359 2 489 46 10
 Имейл: sales.bg@wago.com

Имате ли въпроси относно нашите продукти?
 Винаги ще се радваме да получим вашето обаждане на +359 2 489 46 09.

Depth from upper edge of DIN-rail	32,9 mm / 1.295 inch
-----------------------------------	----------------------

Mechanical data

Mounting type	DIN-35 rail
Marking level	Center/side marking

Material data

Note on material data	Information on material data can be found here
Color	сив
Insulation material	Polyamide (PA66)
Flammability class per UL94	V0
Fire load	0,147 MJ
Weight	6,2 g

Commercial data

Product Group	22 (TOPJOB S)
PU (SPU)	100 Stück
Packaging type	box
Country of origin	CN
GTIN	4045454537609
Customs tariff number	85369010000

Изискват се аксесоари

Крайна капачка

End plate



Артикул №: 2002-1492
Крайна и междинна пластина; 0,8 mm дебелина; оранжев

www.wago.com/2002-1492

Артикул №: 2002-1491
Крайна и междинна пластина; 0,8 mm дебелина; сив

www.wago.com/2002-1491

Допълнителни аксесоари

Монтажна шина

Mounting accessories







Артикул №: 210-197
Стоманена носеща шина; 35 x 15 mm; 1,5 mm дебелина; дължина 2 m; с прорези; подобно на EN 60715; сребрист

www.wago.com/210-197

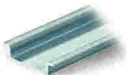

Артикул №: 210-198

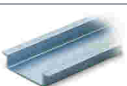
Подлежи на промяна. Моля, обърнете внимание и на допълнителната документация на продукта!

	Медна носеща шина; 35 x 15 mm; 2,3 mm дебелина; дължина 2 m; без прорези; съгласно EN 60715; цвят мед	www.wago.com/210-198
	Артикул №: 210-113 Стоманена носеща шина; 35 x 7,5 mm; 1 mm дебелина; дължина 2 m; без прорези; съгласно EN 60715; сребрист	www.wago.com/210-113
	Артикул №: 210-118 Стоманена носеща шина; 35 x 15 mm; 2,3 mm дебелина; дължина 2 m; без прорези; съгласно EN 60715; сребрист	www.wago.com/210-118
	Артикул №: 210-112 Стоманена носеща шина; 35 x 7,5 mm; 1 mm дебелина; дължина 2 m; с прорези; съгласно EN 60715; "Ширина на отвора 25 mm; сребрист	www.wago.com/210-112
	Артикул №: 210-114 Стоманена носеща шина; 35 x 15 mm; 1,5 mm дебелина; дължина 2 m; без прорези; подобно на EN 60715; сребрист	www.wago.com/210-114
	Артикул №: 210-115 Стоманена носеща шина; 35 x 7,5 mm; 1 mm дебелина; дължина 2 m; с прорези; съгласно EN 60715; "Ширина на отвора 18 mm; сребрист	www.wago.com/210-115
	Артикул №: 210-196 Алуминиева носеща шина; 35 x 8,2 mm; 1,6 mm дебелина; дължина 2 m; без прорези; подобно на EN 60715; сребрист	www.wago.com/210-196

Инструмент

Operating tool



	Артикул №: 210-648 Работен инструмент; Нож: 2.5 x 0.4 mm; с частично изолирана дръжка; ъглов; къс	www.wago.com/210-648
	Артикул №: 210-647 Работен инструмент; Нож: 2.5 x 0.4 mm; с частично изолирана дръжка; многоцветен	www.wago.com/210-647
	Артикул №: 210-719 Работен инструмент; Нож: 2.5 x 0.4 mm; с частично изолирана дръжка	www.wago.com/210-719

Маркиращи аксесоари

Marking strip

	Артикул №: 2009-110 Маркиращи ленти; за Smart Printer; на ролка; неразтегателни; без печат; тип закрепване чрез закопчаване; бял	www.wago.com/2009-110
--	--	--

Marker







	Артикул №: 2009-114/000-002 WMB-Inline; за Smart Printer; 2000 броя на ролка; разтегателни от 4 - 4.2 mm; без печат; тип закрепване чрез закопчаване; жълт	www.wago.com/2009-114/000-002
	Артикул №: 2009-114/000-005 WMB-Inline; за Smart Printer; 2000 броя на ролка; разтегателни от 4 - 4.2 mm; без печат; тип закрепване чрез закопчаване; червен	www.wago.com/2009-114/000-005

Артикул №: 2009-114/000-007

Подлежи на промяна. Моля, обърнете внимание и на допълнителната документация на продукта!

ВАГО България ООД
 Бизнес център Сердика
 Бул."Акад. Иван Гешов" 2Е | Сграда 1, ет. 4, офис 417 | 1330 София
 Тел.: +359 2 489 46 09 | Тел.: +359 2 489 46 10
 Имейл: sales.bg@wago.com

Имате ли въпроси относно нашите продукти?
 Винаги ще се радваме да получим вашето обаждане на +359 2 489 46 09.

	WMB-Inline; за Smart Printer; 2000 броя на ролка; разтегателни от 4 - 4.2 mm; без печат; тип закрепване чрез закопчаване; сив	www.wago.com/2009-114/000-007
	Артикул №: 2009-114/000-023 WMB-Inline; за Smart Printer; 2000 броя на ролка; разтегателни от 4 - 4.2 mm; без печат; тип закрепване чрез закопчаване; зелен	www.wago.com/2009-114/000-023
	Артикул №: 2009-114/000-006 WMB-Inline; за Smart Printer; 2000 броя на ролка; разтегателни от 4 - 4.2 mm; без печат; тип закрепване чрез закопчаване; син	www.wago.com/2009-114/000-006
	Артикул №: 2009-114/000-024 WMB-Inline; за Smart Printer; 2000 броя на ролка; разтегателни от 4 - 4.2 mm; без печат; тип закрепване чрез закопчаване; виолетов	www.wago.com/2009-114/000-024
	Артикул №: 2009-114/000-012 WMB-Inline; за Smart Printer; 2000 броя на ролка; разтегателни от 4 - 4.2 mm; без печат; тип закрепване чрез закопчаване; оранжев	www.wago.com/2009-114/000-012
	Артикул №: 2009-114 WMB-Inline; за Smart Printer; 2000 броя на ролка; разтегателни от 4 - 4.2 mm; без печат; тип закрепване чрез закопчаване; бял	www.wago.com/2009-114
	Артикул №: 793-4501/000-002 Маркировъчна карта WMB; като карта; разтегателни от 4 - 4.2 mm; без печат; тип закрепване чрез закопчаване; жълт	www.wago.com/793-4501/000-002
	Артикул №: 793-4501/000-006 Маркировъчна карта WMB; като карта; разтегателни от 4 - 4.2 mm; без печат; тип закрепване чрез закопчаване; син	www.wago.com/793-4501/000-006
	Артикул №: 793-4501 Маркировъчна карта WMB; като карта; разтегателни от 4 - 4.2 mm; без печат; тип закрепване чрез закопчаване; бял	www.wago.com/793-4501
	Артикул №: 793-4501/000-023 Маркировъчна карта WMB; като карта; разтегателни от 4 - 4.2 mm; без печат; тип закрепване чрез закопчаване; светло зелен	www.wago.com/793-4501/000-023
	Артикул №: 793-4501/000-024 Маркировъчна карта WMB; като карта; разтегателни от 4 - 4.2 mm; без печат; тип закрепване чрез закопчаване; виолетов	www.wago.com/793-4501/000-024
	Артикул №: 793-4501/000-005 Маркировъчна карта WMB; като карта; разтегателни от 4 - 4.2 mm; без печат; тип закрепване чрез закопчаване; червен	www.wago.com/793-4501/000-005

Подлежи на промяна. Моля, обърнете внимание и на допълнителната документация на продукта!

ВАГО България ООД
Бизнес център Сердика
Бул."Акад. Иван Гешов" 2Е | Сграда 1, ет. 4, офис 417 | 1330 София
Тел.: +359 2 489 46 09 | Тел.: +359 2 489 46 10
Имейл: sales.bg@wago.com

Имате ли въпроси относно нашите продукти?
Винаги ще се радваме да получим вашето обаждане на +359 2 489 46 09.

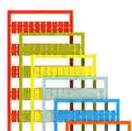

Артикул №: 793-4501/000-007

Маркировъчна карта WMB; като карта; разтегателни от 4 - 4.2 mm; без печат; тип закрепване чрез закопчаване; сив

www.wago.com/793-4501/000-007

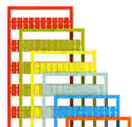

Артикул №: 793-4501/000-012

Маркировъчна карта WMB; като карта; разтегателни от 4 - 4.2 mm; без печат; тип закрепване чрез закопчаване; оранжев

www.wago.com/793-4501/000-012

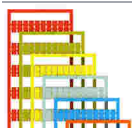

Артикул №: 793-4501/000-017

Маркировъчна карта WMB; като карта; разтегателни от 4 - 4.2 mm; без печат; тип закрепване чрез закопчаване; зелен

www.wago.com/793-4501/000-017



Артикул №: 793-501/000-002

Маркировъчна карта WMB; като карта; неразтегателни; без печат; тип закрепване чрез закопчаване; жълт

www.wago.com/793-501/000-002



Артикул №: 793-501/000-007

Маркировъчна карта WMB; като карта; неразтегателни; без печат; тип закрепване чрез закопчаване; сив

www.wago.com/793-501/000-007



Артикул №: 793-501/000-017

Маркировъчна карта WMB; като карта; неразтегателни; без печат; тип закрепване чрез закопчаване; светло зелен

www.wago.com/793-501/000-017



Артикул №: 793-501/000-012

Маркировъчна карта WMB; като карта; неразтегателни; без печат; тип закрепване чрез закопчаване; оранжев

www.wago.com/793-501/000-012

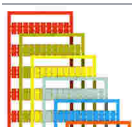

Артикул №: 793-501/000-023

Маркировъчна карта WMB; като карта; неразтегателни; без печат; тип закрепване чрез закопчаване; зелен

www.wago.com/793-501/000-023



Артикул №: 793-501/000-006

Маркировъчна карта WMB; като карта; неразтегателни; без печат; тип закрепване чрез закопчаване; син

www.wago.com/793-501/000-006



Артикул №: 793-501/000-005

Маркировъчна карта WMB; като карта; неразтегателни; без печат; тип закрепване чрез закопчаване; червен

www.wago.com/793-501/000-005



Артикул №: 793-501

Маркировъчна карта WMB; като карта; неразтегателни; без печат; тип закрепване чрез закопчаване; бял

www.wago.com/793-501

Подлежи на промяна. Моля, обърнете внимание и на допълнителната документация на продукта!

ВАГО България ООД
 Бизнес център Сердика
 Бул."Акад. Иван Гешов" 2Е | Сграда 1, ет. 4, офис 417 | 1330 София
 Тел.: +359 2 489 46 09 | Тел.: +359 2 489 46 10
 Имейл: sales.bg@wago.com

Имате ли въпроси относно нашите продукти?
 Винаги ще се радваме да получим вашето обаждане на +359 2 489 46 09.







Артикул №: 793-501/000-024

Маркировъчна карта WMB; като карта; неразтегателни; без печат; тип закрепване чрез закопчаване; виолетов

www.wago.com/793-501/000-024











Ferrule

Ferrule

	Артикул №: 216-241 Накрайник; Втулка за 0.5 mm ² / 20 AWG; изолиран; електр. калаено покритие; електролитна мед; газонепроницаем; съгл. DIN 46228, Част 4/09.90; бял	www.wago.com/216-241
	Артикул №: 216-242 Накрайник; Втулка за 0.75 mm ² / 18 AWG; изолиран; електр. калаено покритие; електролитна мед; газонепроницаем; съгл. DIN 46228, Част 4/09.90; сив	www.wago.com/216-242
	Артикул №: 216-243 Накрайник; Втулка за 1 mm ² / AWG 18; изолиран; електр. калаено покритие; електролитна мед; газонепроницаем; съгл. DIN 46228, Част 4/09.90; червен	www.wago.com/216-243
	Артикул №: 216-244 Накрайник; Втулка за 1,5 mm ² / AWG 16; изолиран; електр. калаено покритие; електролитна мед; газонепроницаем; съгл. DIN 46228, Част 4/09.90; черен	www.wago.com/216-244

Jumpers

Jumper

	Артикул №: 210-123 Мост за обединяване на проводници; изолиран; син	www.wago.com/210-123
	Артикул №: 2001-402 Джъмпер; 2-пътен; изолиран; светло сив	www.wago.com/2001-402
	Артикул №: 2001-403 Джъмпер; 3-пътен; изолиран; светло сив	www.wago.com/2001-403
	Артикул №: 2001-405 Джъмпер; 5-пътен; изолиран; светло сив	www.wago.com/2001-405
	Артикул №: 2001-406/020-000 Делта джъмпер; изолиран; светло сив	www.wago.com/2001-406/020-000
	Артикул №: 2001-405/011-000 Джъмпер за свързване на звезда; 3-пътен; изолиран; светло сив	www.wago.com/2001-405/011-000
	Артикул №: 2001-407 Джъмпер; 7-пътен; изолиран; светло сив	www.wago.com/2001-407
	Артикул №: 2001-409 Джъмпер; 9-пътен; изолиран; светло сив	www.wago.com/2001-409
	Артикул №: 2001-406 Джъмпер; 6-пътен; изолиран; светло сив	www.wago.com/2001-406
	Артикул №: 2001-404	

Подлежи на промяна. Моля, обърнете внимание и на допълнителната документация на продукта!

ВАГО България ООД
 Бизнес център Сердика
 Бул."Акад. Иван Гешов" 2Е | Сграда 1, ет. 4, офис 417 | 1330 София
 Тел.: +359 2 489 46 09 | Тел.: +359 2 489 46 10
 Имейл: sales.bg@wago.com

Имате ли въпроси относно нашите продукти?
 Винаги ще се радваме да получим вашето обаждане на +359 2 489 46 09.

Джъмпер; 4-пътен; изолиран; светло сив

www.wago.com/2001-404**Артикул №: 2001-410**

Джъмпер; 10-пътен; изолиран; светло сив

www.wago.com/2001-410**Артикул №: 2001-433**

Джъмпер; от 1 до 3; изолиран; светло сив

www.wago.com/2001-433**Артикул №: 2001-435**

Джъмпер; от 1 до 5; изолиран; светло сив

www.wago.com/2001-435**Артикул №: 2001-408**

Джъмпер; 8-пътен; изолиран; светло сив

www.wago.com/2001-408**Артикул №: 2001-437**

Джъмпер; от 1 до 7; изолиран; светло сив

www.wago.com/2001-437**Артикул №: 2001-436**

Джъмпер; от 1 до 6; изолиран; светло сив

www.wago.com/2001-436**Артикул №: 2001-440**

Джъмпер; от 1 до 10; изолиран; светло сив

www.wago.com/2001-440**Артикул №: 2001-438**

Джъмпер; от 1 до 8; изолиран; светло сив

www.wago.com/2001-438**Артикул №: 2001-434**

Джъмпер; от 1 до 4; изолиран; светло сив

www.wago.com/2001-434**Артикул №: 2001-439**

Джъмпер; от 1 до 9; изолиран; светло сив

www.wago.com/2001-439**Артикул №: 210-103**

Мост за обединяване на проводници; изолиран; черен

www.wago.com/210-103**Push-in type wire jumper**

Jumper

**Артикул №: 2009-412**

Жичен джъмпер тип „push-in“; изолиран; 60 mm дължина; черен

www.wago.com/2009-412**Артикул №: 2009-414**Жичен джъмпер тип „push-in“; 1,5 mm²; изолиран; 110 mm дължина; черенwww.wago.com/2009-414**Артикул №: 2009-416**Жичен джъмпер тип „push-in“; 1,5 mm²; изолиран; 250 mm дължина; черенwww.wago.com/2009-416**Изоляционен стопер**

Insulation stop

**Артикул №: 2001-171**Изоляционен стопер; 0.25 - 0.5 mm²; 5 броя/лента; светло сивwww.wago.com/2001-171**Защитно-предупредителен маркер**

Подлежи на промяна. Моля, обърнете внимание и на допълнителната документация на продукта!

ВАГО България ООД

Бизнес център Сердика

Бул."Акад. Иван Гешов" 2Е | Сграда 1, ет. 4, офис 417 | 1330 София

Тел.: +359 2 489 46 09 | Тел.: +359 2 489 46 10

Имейл: sales.bg@wago.com

Имате ли въпроси относно нашите продукти?

Винаги ще се радваме да получим вашето обаждане на +359 2 489 46 09.

Cover

**Артикул №: 2001-115**

Защитно-предупредителен маркер; със символ на високо напрежение, черно; за 5 клеми; жълт

www.wago.com/2001-115

Крайна капачка

End plate

Артикул №: 2002-1493

Разделителна пластина; 2 mm дебелина; уголемен; сив

www.wago.com/2002-1493**Артикул №: 2002-1494**

Разделителна пластина; 2 mm дебелина; уголемен; оранжев

www.wago.com/2002-1494

Монтаж

Mounting accessories

**Артикул №: 709-156**

Капак; Тип 3; подходящ за носещо покритие, тип 3; дължина 1 m; прозрачен

www.wago.com/709-156**Артикул №: 709-169**

Държач на капак; Тип 3; сив

www.wago.com/709-169

Тест и измерване

Testing accessories

**Артикул №: 2009-174**

Тестов щепселен адаптер; за тестов щепсел Ø 4 mm; за тестване на клеми TOPJOB®S, монтирани на шина; сив

www.wago.com/2009-174**Артикул №: 2009-182**Тестов отклонител; за макс. 2.5 mm²; свързване без инструменти за отделни тестови проводници 0.08 - 2.5 mm; сивwww.wago.com/2009-182**Артикул №: 2001-511**Модулен конектор TOPJOB®S; модулен; за слотове за джъмperi; 1-полюсен; 1,50 mm²; сивwww.wago.com/2001-511**Артикул №: 2001-554**Модулен конектор TOPJOB®S; модулен; за слотове за джъмperi; 4-полюсен; 1,50 mm²; сивwww.wago.com/2001-554**Артикул №: 2001-549**

Празен модул; модулен; напр. за прескачане на обединени клеми; сив

www.wago.com/2001-549**Артикул №: 2001-556**Модулен конектор TOPJOB®S; модулен; за слотове за джъмperi; 6-полюсен; 1,50 mm²; сивwww.wago.com/2001-556**Артикул №: 2001-557**Модулен конектор TOPJOB®S; модулен; за слотове за джъмperi; 7-полюсен; 1,50 mm²; сивwww.wago.com/2001-557**Артикул №: 2001-553**Модулен конектор TOPJOB®S; модулен; за слотове за джъмperi; 3-полюсен; 1,50 mm²; сивwww.wago.com/2001-553**Артикул №: 2001-552**Модулен конектор TOPJOB®S; модулен; за слотове за джъмperi; 2-полюсен; 1,50 mm²; сивwww.wago.com/2001-552

Подлежи на промяна. Моля, обърнете внимание и на допълнителната документация на продукта!

ВАГО България ООД

Бизнес център Сердика

Бул."Акад. Иван Гешов" 2Е | Сграда 1, ет. 4, офис 417 | 1330 София





Тел.: +359 2 489 46 09 | Тел.: +359 2 489 46 10

Имейл: sales.bg@wago.com

Имате ли въпроси относно нашите продукти?

Винаги ще се радваме да получим вашето обаждане на +359 2 489 46 09.



	Артикул №: 2001-558 Модулен конектор TOPJOB®S; модулен; за слотове за джъмperi; 8-полюсен; 1,50 mm ² ; сив	www.wago.com/2001-558
	Артикул №: 2001-560 Модулен конектор TOPJOB®S; модулен; за слотове за джъмperi; 10-полюсен; 1,50 mm ² ; сив	www.wago.com/2001-560
	Артикул №: 2001-555 Модулен конектор TOPJOB®S; модулен; за слотове за джъмperi; 5-полюсен; 1,50 mm ² ; сив	www.wago.com/2001-555
	Артикул №: 2001-559 Модулен конектор TOPJOB®S; модулен; за слотове за джъмperi; 9-полюсен; 1,50 mm ² ; сив	www.wago.com/2001-559

Изтегляния**Documentation****Bid Text**

2001-1411/1000-410 X81 - Datei	Feb 19, 2019	xml 3,8 kB	Изтегляне
2001-1411/1000-410 docx - Datei	Aug 2, 2018	docx 15,3 kB	Изтегляне

Additional Information

Technical Section Technical explanations		pdf 2,2 MB	Изтегляне
---	--	---------------	-----------

CAD/CAE-Data**CAD data**

2D/3D Models 2001-1411/1000-410		URL	Изтегляне
---------------------------------	--	-----	-----------

CAE data

EPLAN Data Portal 2001-1411/1000-410		URL	Изтегляне
--------------------------------------	--	-----	-----------

WSCAD Universe 2001-1411/1000-410		URL	Изтегляне
-----------------------------------	--	-----	-----------

ZUKEN Portal 2001-1411/1000-410		URL	Изтегляне
---------------------------------	--	-----	-----------

EPLAN Data Portal 2001-1411/1000-410		URL	Изтегляне
--------------------------------------	--	-----	-----------

Подлежи на промяна. Моля, обърнете внимание и на допълнителната документация на продукта!

ВАГО България ООД
Бизнес център Сердика
Бул."Акад. Иван Гешов" 2Е | Сграда 1, ет. 4, офис 417 | 1330 София
Тел.: +359 2 489 46 09 | Тел.: +359 2 489 46 10
Имейл: sales.bg@wago.com

Имате ли въпроси относно нашите продукти?
Винаги ще се радваме да получим вашето обаждане на +359 2 489 46 09.

Environmental Product Compliance

Compliance Search

Environmental Product Compliance 2001-1411/1000-410

[URL](#)

[Изтегляне](#)

Component terminal block; 4-conductor; with diode 1N4007; anode, left side; for DIN-rail 35 x 15 and 35 x 7.5; 1.5 mm²; Push-in CAGE CLAMP®; 1,50 mm²; gray

Бележки за инсталиране

Conductor termination

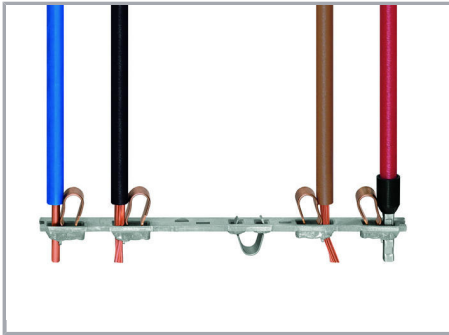

All conductor types at a glance

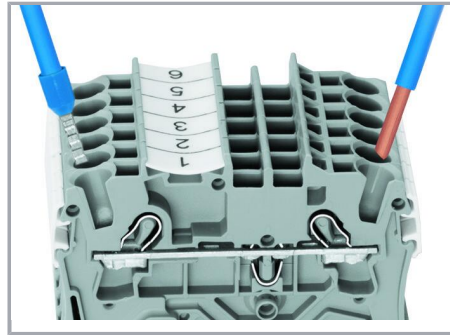

Push-in termination of solid and ferruled conductors

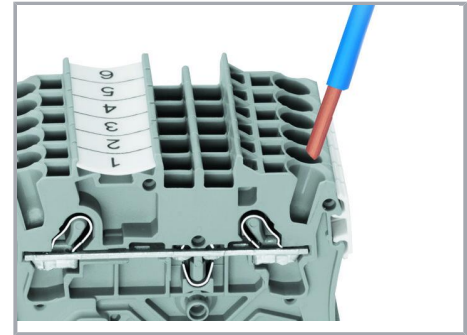

Inserting a conductor via push-in termination:

Solid conductors with cross-sections from either one size above, or up to two sizes below, the rated cross-section can be simply pushed in – no tools needed.

Подлежи на промяна. Моля, обърнете внимание и на допълнителната документация на продукта!

ВАГО България ООД
Бизнес център Сердика
Бул."Акад. Иван Гешов" 2Е | Сграда 1, ет. 4, офис 417 | 1330 София
Тел.: +359 2 489 46 09 | Тел.: +359 2 489 46 10
Имейл: sales.bg@wago.com

Имате ли въпроси относно нашите продукти?
Винаги ще се радваме да получим вашето обаждане на +359 2 489 46 09.



Inserting a conductor via operating tool:

Conductor termination – insulation stop

Connecting fine-stranded conductors without ferrules, or small cross-sectional conductors that cannot be pushed in, is performed similarly to the original CAGE CLAMP® – just use an operating tool.

Advantage:

To open the clamp, the operating tool is inserted vertically. The conductor entry is less than 15 degrees for easier wiring.

Commoning

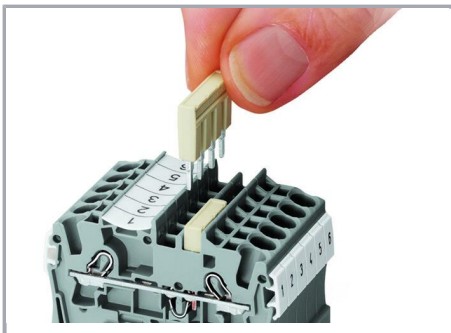

Insert push-in type jumper bar and push down until it hits backstop..

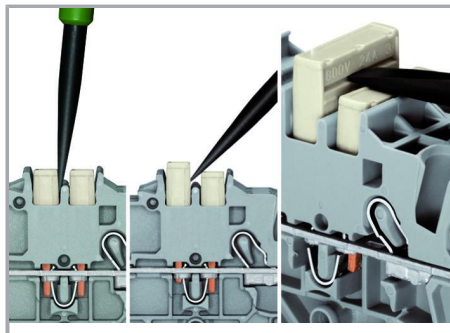

Removing a push-in type jumper bar:

Insert the operating tool between the jumper and partition wall of the dual jumper slots, then lift up the jumper.

Place the operating tool in the center of jumpers for up to five contacts (see above), or alternately on both sides for jumpers with more than five contacts.

Commoning

Подлежи на промяна. Моля, обърнете внимание и на допълнителната документация на продукта!



This star point jumper has been specially developed to create a "star point" and is used on motor terminal boards equipped with TOPJOB® S Rail-Mount Terminal Blocks.

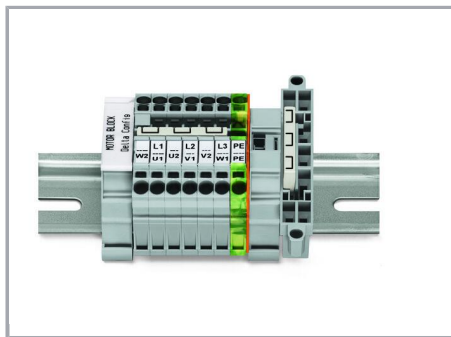

This delta jumper has been specially developed to create a delta configuration and is used on motor terminal boards equipped with TOPJOB® S rail-mount terminal blocks.

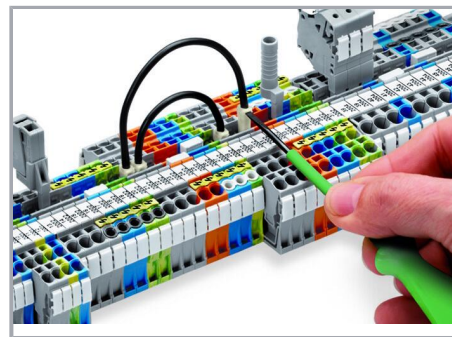

Push down the wire jumper until fully inserted. Lift the jumper with an operating tool for rewiring.

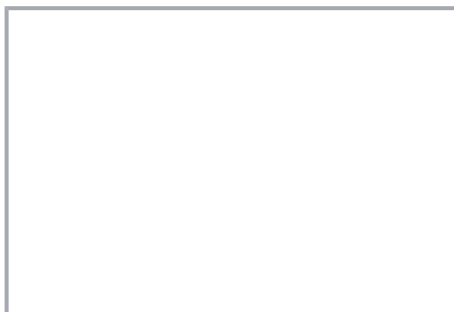

These diode terminal blocks have been specially developed for custom diode circuits, such as lamp test and collective fault signal circuits.

Testing

Подлежи на промяна. Моля, обърнете внимание и на допълнителната документация на продукта!

ВАГО България ООД
Бизнес център Сердика
Бул."Акад. Иван Гешов" 2Е | Сграда 1, ет. 4, офис 417 | 1330 София
Тел.: +359 2 489 46 09 | Тел.: +359 2 489 46 10
Имейл: sales.bg@wago.com

Имате ли въпроси относно нашите продукти?
Винаги ще се радваме да получим вашето обаждане на +359 2 489 46 09.



The modular TOPJOB® S connectors also connect conductors of the same size as the terminal blocks being used.

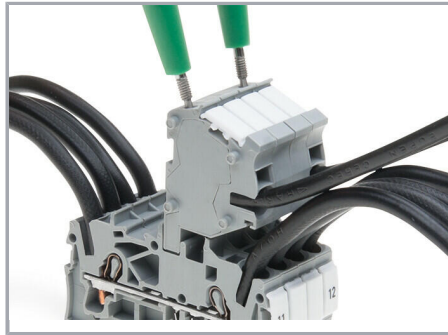

TOPJOB® S Connectors with a 2 mm Ø test socket for testing voltage via 2-pole voltage tester



Rail-mount terminal block assembly for electric motor wiring

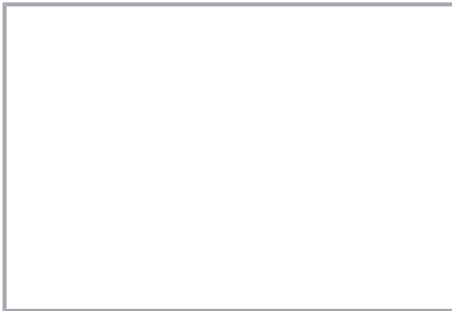

Test plug adapter (2009-174, CAT I) for 4 mm Ø plugs – compatible with 2000 to 2016 Series

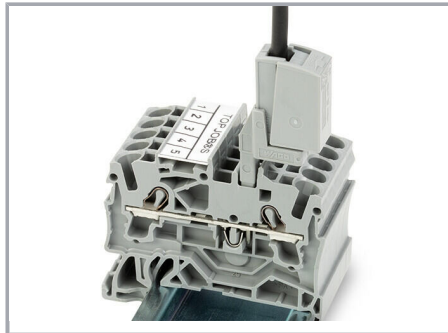

Testing tap (2009-182) for tool-free connection of test cables up to 2.5 mm² (12 AWG) – compatible with 2000 to 2016 Series

Marking



Snapping WMB Inline markers into marker slots.

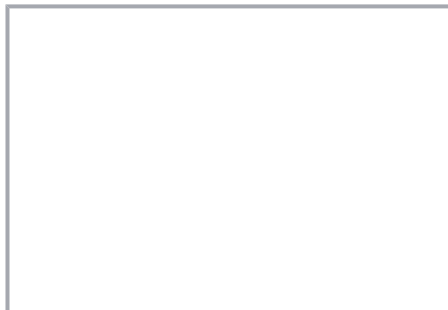

Подлежи на промяна. Моля, обърнете внимание и на допълнителната документация на продукта!

ВАГО България ООД
Бизнес център Сердика
Бул."Акад. Иван Гешов" 2Е | Сграда 1, ет. 4, офис 417 | 1330 София
Тел.: +359 2 489 46 09 | Тел.: +359 2 489 46 10
Имейл: sales.bg@wago.com

Имате ли въпроси относно нашите продукти?
Винаги ще се радваме да получим вашето обаждане на +359 2 489 46 09.



Polarized diode gates with a common cathode can be created using the following terminal blocks:

2001-1411/1000-410 or 2001-1411
/1000-411

Семейство продукти

TOPJOB® S

TOPJOB® S: In various industrial applications and modern building installations, WAGO's wide and versatile range of rail-mount terminal blocks provides more than just reliable electrical connections.

[Показване на всички продукти от семейството.](#)

Подлежи на промяна. Моля, обърнете внимание и на допълнителната документация на продукта!

ВАГО България ООД
Бизнес център Сердика
Бул."Акад. Иван Гешов" 2Е | Сграда 1, ет. 4, офис 417 | 1330 София
Тел.: +359 2 489 46 09 | Тел.: +359 2 489 46 10
Имейл: sales.bg@wago.com

Имате ли въпроси относно нашите продукти?
Винаги ще се радваме да получим вашето обаждане на +359 2 489 46 09.